

# 控制器安装调试说明书 (000234/000316)

## 控制器安装调试说明书 (000234/000316)

### 一、设备图解

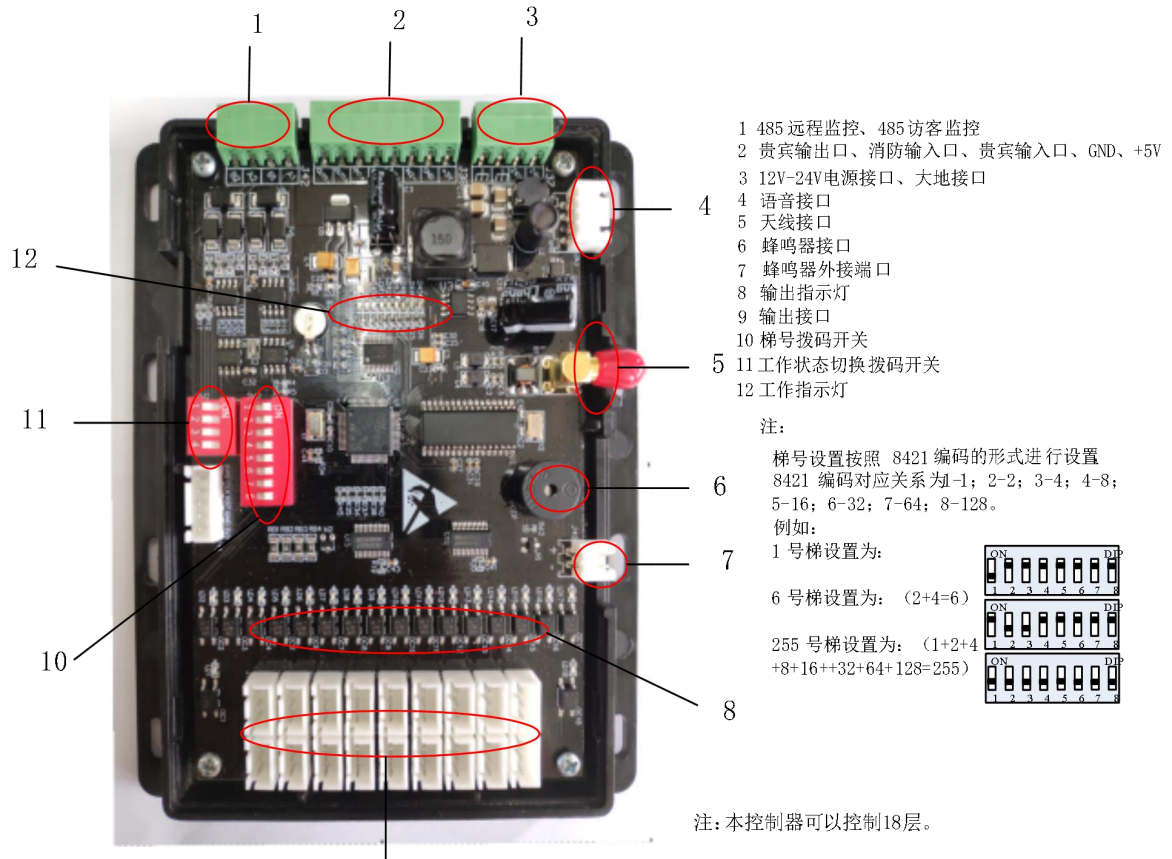

### 二、技术参数

1. 工作电压：DC9V~30V（建议使用 DC12V 或 DC24V）；
2. 手动/消防输入电压：同输入电压；
1. 输入电流：<600mA；
2. 输出方式：开关量；
3. 正常工作范围：-35℃~60℃，湿度 RH 30% ~ 95%不结露；
4. 存储温度：-40℃~85℃；
5. 外型尺寸(带外壳)：144×115×23mm (L×W×H)；
6. 安装孔尺寸(带外壳)：120×106mm；

# 控制器安装调试说明书 (000234/000316)

## 三、 接线图

× —— 剪断

操纵盘内安装及连线示意图

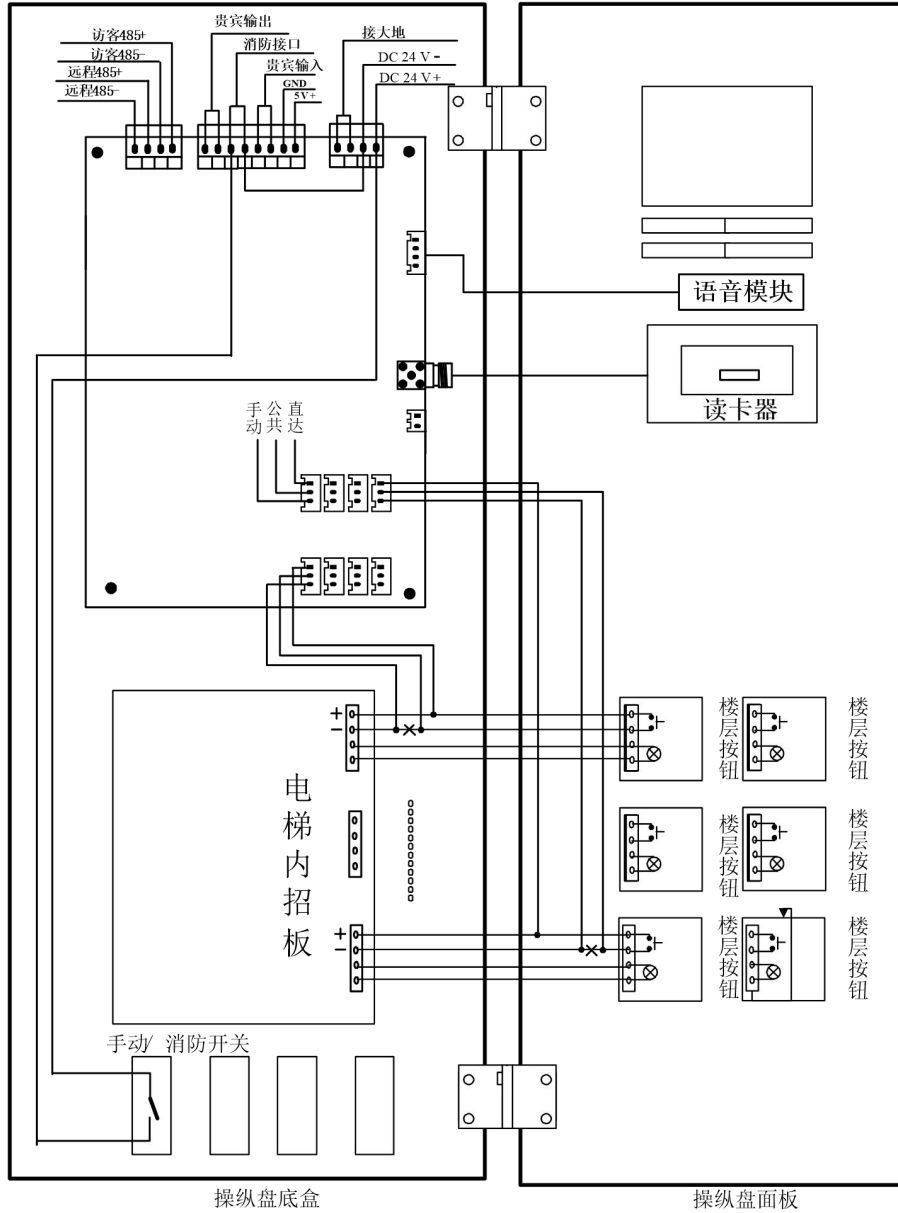

三线共阳极接线图

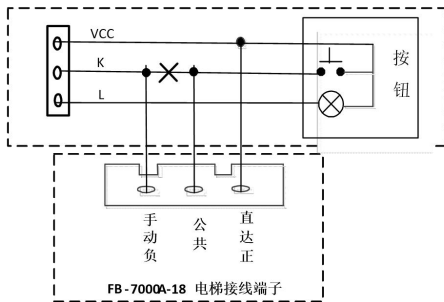

四线按键接线图

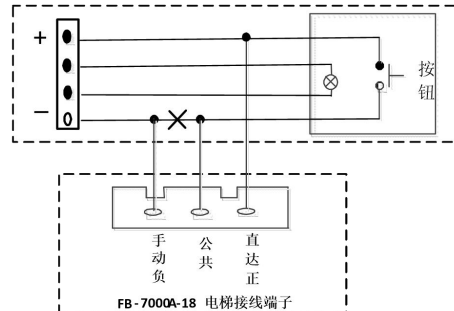

电梯分层控制器输出端子与电梯按键接线示意图

# 控制器安装调试说明书（000234/000316）

## 四、安装说明

1. 安装工具及安装辅料准备  
偏口钳，平口钳，一字螺丝刀，十字螺丝刀，万用表，绝缘胶布，扎带，压线帽，电源线，楼层连接排线，12V（24V）/35W 开关电源等。
2. 安装位置  
(1) 安装在操纵箱内适当的位置，安装后应保证电路板与金属件隔离，防止短路。  
(2) 如果操纵箱内无空间，可将控制器固定在电梯轿顶适当的位置。

## 五、调试步骤

1. 通电测试：  
首先确认电源电压在 DC9V~DC30V 之间（可用万用表测量）。然后通过螺丝刀，把电源接入控制器电源入口，上电后工作指示灯 LD37 常亮，LD42 闪烁。
2. 读卡测试：  
(1) 读卡测试前，应先通过管理软件制作好收费卡、时段卡、管理人员卡；注：控制器的梯号拨码开关设置为与卡片相应的梯号，拨梯号后需重新上电。  
(2) 设备重新上电后工作指示灯 LD37 常亮，LD42 闪烁，说明系统正常。  
(3) 系统开关卡测试：  
A. 刷卡响一声，关闭 IC 卡功能，此时可以直接按键使用电梯；刷卡响两声，开启 IC 卡功能，只能刷卡后才可以使用电梯。  
(4) 管理人员卡测试（此卡一般发给物业管理及特殊人员使用）：  
A. 此卡不分梯号，所有的电梯都可以刷卡使用。  
B. 刷卡后，3 秒内可按键选择卡内所选楼层，超过 3 秒需要重新刷卡。  
**注：此时间可更改，用管理软件设置即可。**  
(5) 业主卡测试（业主卡包括收费卡和时段卡，一般发给业主）：  
A. 4 位拨码开关的第 1 位为收费开关，当开关处于 OFF 状态时，系统不收费，刷收费卡，次数不减；当开关处于 ON 状态时，系统收费，刷收费卡 1 次，可用次数减 1 次。  
B. 时段卡是按照时段管理的卡片，有效期内可刷卡使用电梯。  
C. 刷卡后，3 秒内可按键选择卡内所选楼层，超过 3 秒需要重新刷卡。  
**注：此时间可更改，用管理软件设置即可。**

## 六、常见故障排除

序号	现象	原因	排除方法
1	上电后工作指示灯不闪烁	1、电源电压不在 DC9V~30V 之间	调换电源
		2、电源正负极接反	调正极性接法
		3、电源容量偏小	更换容量更大电源
2	系统正常，不读任何卡	1、读卡器连线接触不良	重插或更换读卡器
		2、系统死机	断电重启系统
3	收费卡不收费	1、收费拨码开关没有拨到 ON 状态	收费拨码开关拨到 ON 状态
4	时段卡刷卡响三声无输出	1. 系统时钟不对	重新设置控制器的时

## 控制器安装调试说明书（000234/000316）

			钟
5	某些楼层按键无法点亮	1、此线路不通	检查相应线路（按钮回路）
		2、主控器异常	更换主控器
		3、接线错误	按照接线图重新接线，注意手动负，公共，直达正顺序

### 七、注意事项

1. 上电前应确认输入电源电压为 DC9V~30V。
2. 电源容量应不小于所有设备最大耗量之和。
3. 设备元器件与地之间应有良好绝缘。
4. 设备使用环境应符合要求，并有良好的散热空间。
5. 插拔连接件时请一定要断电进行。

注意：因现场特殊电源接地不好或其它电磁辐射影响，可能会导致刷卡不好，此时并非设备故障，请联系我公司配发专用控制器接地线即可解决。